



Република Србија  
МИНИСТАРСТВО ГРАЂЕВИНАРСТВА,  
САОБРАЋАЈА И ИНФРАСТРУКТУРЕ  
Сектор за водни саобраћај и безбедност пловидбе  
Лучка капетанија Београд  
Број: 342-2-15/24-02  
Датум: 10. децембар 2024. године  
Београд

Лучка капетанија Београд, на основу члана 170. Закона о пловидби и лукама на унутрашњим водама („Службени гласник РС”, бр. 73 од 12. октобра 2010, 121 од 24. децембра 2012, 18 од 13. фебруара 2015, 96 од 26. новембра 2015 - др. закон, 92 од 14. новембра 2016, 104 од 23. децембра 2016 - др. закон, 113 од 17. децембра 2017 - др. закон, 41 од 31. маја 2018, 95 од 8. децембра 2018 - др. закон, 37 од 29. маја 2019 - др. закон, 9 од 4. фебруара 2020, 52 од 24. маја 2021.)), издаје

### **САОПШТЕЊЕ БРОДАРСТВУ број 15/2024**

Обавештавају се бродарства, заповедници бродова, старешине пловила, предузећа речног саобраћаја и водопривреде, надлежни органи и организације, привезишта за чамце и наугички клубови, власници плутајућих објеката и чамаца, остали учесници у пловидби као и сва заинтересована лица да ће у кориту реке Саве на ркм 1+430 **око стубних места S4 и S5 ван, а уз ивицу пловног пута**, од 11. децембра 2024. године бити извођени радови на изради бетонске плоче заштитног зида подконструкције, сваког дана од 07.00 до 22.00 часа. Сваког дана, а након завршетка радова, скела постављена до ивице пловног пута би била премештена уз стуб S3 или уз стуб S4 ван пловног пута. Процењено време извођења радова је 7 (седам) дана.

На извођењу радова биће ангазоване скеле имена „TARAŠ“, „ŠARČANKA“ и „NATALIJA“ и моторни чамци рег ознака BG-923H и BG-010A.

Лучка капетанија Београд налаже свим учесницима у пловидби да у зони извођења радова своју брзину и правац кретања, габарите (дужину, ширину) прилагоде општој безбедности пловидбе **поштујући правила пловидбе** у циљу заштите људских живота, материјалних добара, животне средине и безбедности пловидбе. **Брзину кретања пловила прилагодити на тај начин да не дође до стварања таласа и повлачења воде.**

Комуникацију са пловилима ангажованим на извођењу радова обављати на каналу 16. (фреквенција 156,8 MHz) VHF, бродског радиотелефонског уређаја.

Сваки прекршај одредаба овог саопштења бродарству сматраће се прекршајем у унутрашњој пловидби и казниће се у складу са одредбама Закона о пловидби и лукама на унутрашњим водама („Службени гласник РС“, бр. 73 од 12. октобра 2010, 121 од 24. децембра 2012, 18 од 13. фебруара 2015, 96 од 26. новембра 2015 - др. закон, 92 од 14. новембра 2016, 104 од 23. децембра 2016 - др. закон, 113 од 17. децембра 2017 - др. закон, 41 од 31. маја 2018, 95 од 8. децембра 2018 – др. закон, 37 од 29. маја 2019 – др. закон, 9 од 4. фебруара 2020. године) и

Уредбом о условима за пловидбу и правилима пловидбе на унутрашњим водама („Службени гласник РС“ број 96/2014 и 111/2020).

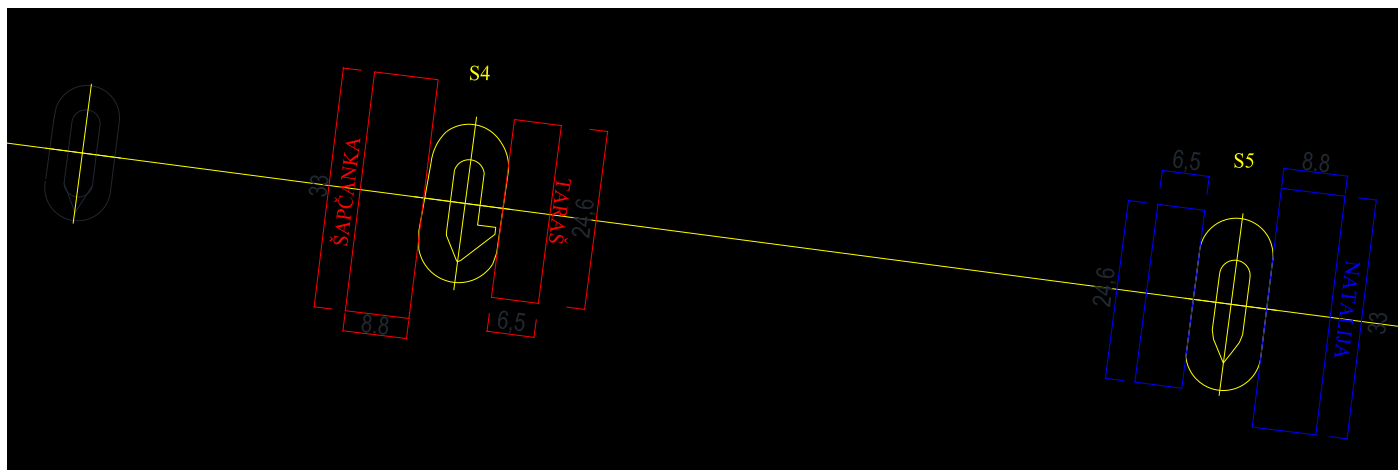

по овл. мин. бр.  
001700614 2024 14810 010 006 000 001  
од 20. маја 2024. године  
за шефа Лучке капетаније Београд

Милан Николић  
*ел. поштом без потписа и печата*